

# GRÄVSCOOPET



NR 1 2021

EN TIDNING FRÅN EMSG SVERIGE AB

Tema TILLBEHÖR

Teleskopsticka + tiltrotator  
ger flexibel räckvidd

Grävbroms,  
nu även för Takeuchi

Säljare sökes till  
ny återförsäljare

**SOPVALS**  
ger snabbare  
kabelschaktning

**EMSG**  
GROUP

● Hyundai ● Takeuchi ● Daemo





SMARTA INNOVATIONER OCH ÖKAD EFFEKTIVITET

## Rototilt tar redskap och säkerhet till en ny nivå

**Rototilts tiltrotatorsystem** ger dig flera fördelar i ditt arbete. Redskap byggda för tuffa tag som verkligen gör jobbet. Optimerade för din tiltrotator och din grävmaskin. T.ex innebär våra hydrauliska fästen – Rototilt QuickChange™ – snabba redskapsbyten utan att ens behöva lämna hytten. Rustad med SecureLock™, för säkrare redskapsbyten, samt RPS, för precision och positionering, jobbar du effektivare och säkrare. Allt från en och samma leverantör. Tryggt och effektivt.

Rototilt® gör det möjligt.

Niclas Stockhaus  
Region Syd, 070-300 13 68

Mattias Fahlander  
Region Mellan, 070-605 20 50

Mats Jernbom  
Region Norr, 070-300 24 57

Markus Olofsson  
Säljchef Sverige, 070-697 81 73



Gripar



Skopor



Markvibratorer



Järnvägsgripar



Hydrauliska  
redskapsfästen



Asfaltskärare

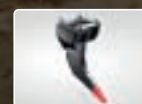

Rivtänder



Avjämnings-  
balkar

# Extra nytta, komfort och nöje

EN BRA MASKIN är en god start. Med tillbehör och redskap som är anpassade till just din verksamhet kan du få en maskin med ett bredare användningsområde, högre effektivitet och säkerhet samt bättre ergonomi och komfort. I detta nummer av Grävscoopet lyfter vi fram några exempel av de många alternativ som kan göra arbetet effektivare, bekvämare och roligare.

STANDARDUTRUSTNINGEN FÖR MASKINER skiljer sig åt beroende på i vilket land de ska säljas. Här på den svenska marknaden kan det exempelvis vara saker som rör brandsäkerhet, varningssignaler, extra säkringsboxar eller jordplintar. Sådan utrustning monterar vi på EMS, på plats i vår verkstad innan maskinen levereras. Maskinerna är även utrustade med ett telematiksystem som ger maskinägaren större kontroll över fordonsflottan, allt från bränsleförbrukning till stöldskydd genom positionsövervakning.

VID SIDAN AV standardutrustningen finns tillbehör och redskap, som du som kund kan välja för att optimera maskinen efter dina behov och önskemål.

Tillbehör monteras av EMS inför leverans av nya maskiner, men kan också monteras i efterhand även om det ibland kräver vissa ingrepp. Det kan till exempel vara grävbröms som ger bättre ergonomi, central-smörjning som underlättar och effektiviserar underhållet, lastdämpning och bomfjädring som ger bättre förarkomfort, dieselvärmare som gör att du kan sätta dig i en uppvärmd hytt på morgonen eller ljusramp med varningsljus och arbetsbelysning. Tiltrotator ser de flesta här i Sverige som ett självklart tillbehör, det är sällan en kund beställer en maskin utan det.

Redskapen skapar större flexibilitet och gör det möjligt att utföra fler slags jobb med samma maskin. Med exempelvis skopor, markvibrator och sopvals kan även det lilla företaget åta sig många typer av jobb.



VI HAR ETT stort utbud, och kan leta fram eller utveckla en lösning om du har önskemål vid sidan av vårt ordinarie sortiment. Vi väljer leverantörer som erbjuder prisvärda produkter, hög kvalitet och leveranssäkerhet.

Ibland förekommer önskemål om tillbehör eller redskap som inte finns tillgängligt för den specifika maskinen. Då kan vi på EMS hjälpa till att utveckla ett sådant – antingen i egen regi eller i samarbete med externa leverantörer. Så har vi till exempel gjort med den grävbröms som SVAB har tagit fram för vår räkning, först till Hyundai och nu till Takeuchi.

KORT SAGT: ÄR du nyfiken på vilka tillbehör och redskap som skulle kunna underlätta din dag på jobbet? Vill du ha något extra till din kommande eller befintliga maskin? Prata med oss, vi stöttar i att ta fram det du vill ha. Och vi jobbar vidare för att du ska vara fortsatt nöjd även efter avslutat köp.

*Henrik Stenmark,  
produktionschef EMS*



**EMS**, Bergkällavägen 33, 192 79 Sollentuna. **Tel:** 08-594 768 30  
**EMS**, Vagnmakaregatan 3, 415 72 Göteborg. **Tel:** 031-340 99 60  
**NTC**, Lagbasvägen 3, 857 53 Sundsvall. **Tel:** 060-52 52 64, [www.ntcab.com](http://www.ntcab.com)  
**E-post:** [info@ems.se](mailto:info@ems.se) • [www.ems.se](http://www.ems.se)



Produktion: Roxx Communication Group, [www.roxx.se](http://www.roxx.se).

Ansvarig utgivare: Lennart Edling. Projektledare: Stefan Andersson. Marknadskoordinator: Gunilla Hellström. Texter: Eva Ekholm. Foto: Erik Thor, Anders Nilsson, EMS. Mediasäljare: Heléne Fransson. Grafisk form: Örjan Folcke. Annonsering: Roxx ateljé. Tryck: Åtta.45 Tryckeri, 2021

# EMS växlar upp kommunikationen

I förra numret berättade Grävscooper om hur EMS utökar sin verksamhet, både genom att förstärka sin egen servicekapacitet och genom att utöka antalet återförsäljare runt om i Sverige. Den satsningen fortsätter och pågår för fullt. Just nu sker dessutom arbetet med att ta fram en ny webbplats, som på ett tydligare och enklare sätt ska beskriva EMS produkter och tjänster.

– DET KOMMER ATT vara enklare att hitta information om vilka produkter och tjänster vi erbjuder och tanken är givetvis också att hemsidan ska moderniseras, både vad gäller funktion och utseende. Vi har valt att samarbeta med varumärkesbyrån Silver, som för fjärde året i rad utsetts till Årets Byrå i kategorin Varumärke & Design, berättar Gunilla Hellström, som är nyanställd marknadskoordinator hos EMS.

Rekryteringen är ett led i EMS utökade satsning på att positionera sig på marknaden för entreprenadmaskiner. Gunilla kommer närmast från maskinuthyrningsföretaget Cramo Group, där hon ansvarade för den externa kommunikationen på koncernnivå.

– Jag är jätteglad att ha fått förtroendet att ta hand om marknadsföringen för EMS och har blivit mycket väl mottagen av alla medarbetare. Det har varit lätt att komma in i verksamheten och det märks tydligt att det finns en utvecklings- och förändringsanda på företaget. Förutom att utveckla erbjudandet med fler tjänster kommer vi att utveckla vår kommunikation med kunder och användare, bland annat genom den nya webbplatsen och sociala medier. Jag ser fram emot att få lära känna och föra en dialog med våra kunder, användare, återförsäljare och andra partners. Tillsammans hjälps vi åt att driva verksamheten och branschen framåt!



Gunilla Hellström är ny marknadskoordinator hos EMS.

 <p><b>Excicontrol WS</b></p>	 <p><b>Excicontrol MH</b></p>	 <p><b>Excicontrol TRC</b></p>	 <p><b>Excipad</b></p>
<p>Hjul- eller bandstyrning för lastmaskiner och grävare</p>	<p>Gör din maskin till en kostnadseffektiv och mångsidig redskapsbärare</p>	<p>Inte "bara" en tiltrotatorstyrning. Utöka med gräv- broms, autosmörjning m.m.</p>	<p>Ett brett urval av knappsatser och kontroller</p>
			
<p><b>Din maskin kan mer</b> System och produkter som gör din maskin ännu bättre, säkrare och mer produktiv – oavsett märke. Hitta din återförsäljare på <a href="http://excidor.se">excidor.se</a></p>		<p><b>30 YEARS OF BOOSTING MACHINES</b> 1991 2021</p>	





Pär-Ola Jansson ser fram emot ett bredare utbud.

## Ny återförsäljare i Skåne

En ny återförsäljare har anslutit sig till EMS-familjen. Det är MaskinGruppen Wallins Traktor AB, som finns på fem orter i Skåne och Halland. Satsningen inleds i Eslöv.

SAMARBETET INLEDDES EFTER att EMS hade tagit kontakt för att presentera sitt program. MaskinGruppen tyckte att allt såg bra ut men ville för säkerhets skull ta referenser på hur samarbetet fungerar.

– Vi tog kontakt med Hultman AB och Strengbohm i Eneby AB, som vi känner och som blev återförsäljare förra året. De har goda erfarenheter så vi beslutade att satsa. EMS har ett fantastiskt intressant och trevligt maskinprogram som passar vår verksamhet och våra kunder. Vi har fått goda vibbar av företaget och ledningen och känner till Takeuchi som en bra maskin, säger Pär-Ola Jansson, vd för MaskinGruppen.

I nuläget rör diskussionerna främst Takeuchi, men framöver hoppas bolaget att kunna sälja även Hyundai.

### Eslöv blir huvudanläggning

MaskinGruppens kunder visar redan i dag ett stort intresse för entreprenadmaskiner.

– Vi har i många år haft kunder som kör grävmaskiner och vi har en bred kundbas med entreprenörer. Det blir roligt att kunna erbjuda en ny maskintyp, säger Pär-Ola.

Inledningsvis blir Eslöv huvudanläggning för försäljning av entreprenadmaskiner, men bolaget kommer att marknadsföra Takeuchi vid samtliga anläggningar, alltså även i Ängelholm, Falkenberg, Hörby och Kristianstad.

### Söker säljare

Inför satsningen som återförsäljare och den medföljande expansionsfasen i Eslöv söker MaskinGruppen nu en säljare på entreprenadsidan.

– Vi har god kapacitet för service och eftermarknad. Nu söker vi en entreprenadsäljare för att komplettera lantbruksdelen. Den som är intresserad är välkommen att höra av sig, avslutar Pär-Ola.

## Mattias jobbar med sitt intresse



MATTIAS ERIKSSON är nyanställd säljare hos EMS i Göteborg. Vid intervju-tillfället har han hunnit jobba sex veckor i bolaget.

– Jag har arbetat med grävmaskiner, och framför allt lantbruksmaskiner tidigare. Jag kände också till EMS och när jobbet dök upp tyckte jag att det var en bra chans att hoppa på. Jag trivs bra här, det är lättsamt och full fart, säger Mattias.

Han har arbetat som säljare i många år, främst med lantbruks- och grönytemaskiner.

– Många lantbrukare kör också entreprenad på deltid, så steget till entreprenadmaskiner är inte långt.

Mattias har ett stort maskinintresse och har själv en liten hästgård, dock utan produktion.

– Jag har dessutom haft en liten entreprenadfirma en gång i tiden. Det är alltid bra med lite praktisk erfarenhet när man jobbar som säljare. Det gör att jag har förståelse för kundens behov och eventuella problem. Jag har varken jobbat med Takeuchi eller Hyundai innan jag började på EMS, men vet att de har väldigt gott rykte. Det var en av anledningarna till att ta jobbet, avslutar Mattias.

Mattias Eriksson nås per telefon 070-230 23 75 eller e-post [m.eriksson@ems.se](mailto:m.eriksson@ems.se).



## Nu även i Örebro

Nu går det att köpa EMS maskiner från Takeuchi även i Örebro. Det är bolagets återförsäljare, Hultman AB, som har etablerat försäljning där.

Ansvarig säljare är Alexander Wikvist, som nås per telefon 072-554 32 45 eller e-post [alex@hultmanmaskin.com](mailto:alex@hultmanmaskin.com).



FÖRBÄTTRA ARBETSFLÖDET  
OCH SPARA KNÄN MED

# Automatisk Grävbroms



” Det är väldigt bekvämt att köra med grävbromsen, man har bara foten på gaspedalen. Det sparar knäna.

Grävbromsen bromsar mjukt och slår på pendellås automatiskt så fort man släpper gasreglaget - Man kan börja jobba snabbt och säkert.

**JOAKIM ARLEIJ**  
Hirsikangas Gräv & Schakt



SVAB Automatisk Grävbroms ger grävmaskinen helautomatisk bromsning vilket innebär att du inte längre med egen benkraft behöver trampa ner bromsreglaget till dess låsta reglagebromsläge, istället sker detta automatiskt när du släpper gasreglaget.

Automatisk grävbroms från SVAB finns till **TAKEUCHI** och **HYUNDAI** med flera – Beställ hos din närmaste maskinåterförsäljare – För mer information besök [svab.se](http://svab.se)





# Bra belysning kan rädda liv

Visste du att upp till 90 procent av alla intryck vi får för att kunna bedöma vår omgivning fångas upp genom ögat? När mörkret faller och riskerna blir större, kämpar ögat med att få kontroll över situationen.

VID ARBETE UNDER otillräckliga ljusförhållanden är ögat den svaga länken. Rätt belysningslösningar skapar optimala ljusförhållanden även i de svåraste situationerna med mörker, dis och nederbörd.

Rätt uppsättning lampor på din person- eller lastbil hjälper dig att se vilka hot som lurar på vägarna när du är ute och kör. På samma sätt kan belysningen på din arbetsmaskin ge rätt förutsättningar att utan ansträngning kunna se när du gräver, lastar eller lossar – samtidigt som du behåller det övergripande seendet för att upptäcka personer som rör sig runt maskinen.

## Ljuset är ditt skyddsombud

Att skapa bästa möjliga upplysta arbetsmiljö är ett sätt att förbättra arbetslivet – ju bättre du kan se det du jobbar med, desto säkrare jobbar du. Ljuset fungerar som ett skyddsombud för dig som tillbringar arbetspasset med att hantera din maskin.

EMS väljer Hella belysningslösningar,

K-LED  
Rebellion.

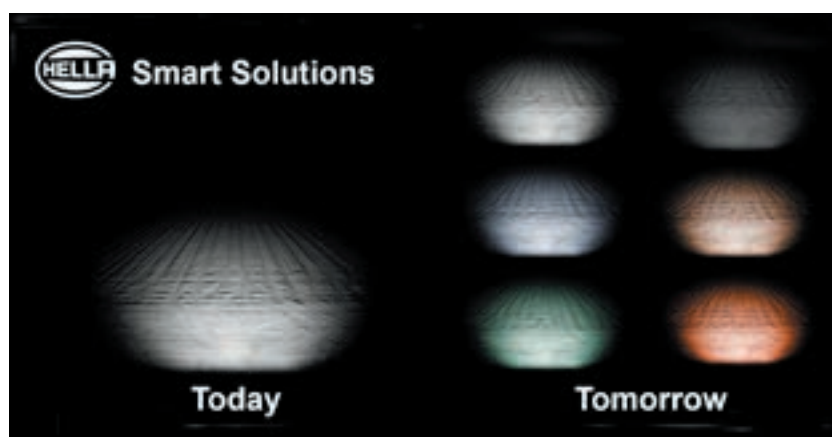

Hella arbetar ständigt med produktutveckling för att möta nya behov och utmaningar.

både som standardutrustning och som tillbehör. Produkterna tillhandahålls av KGK som är Hella generalagent i Sverige.

Med modern teknik, utvecklad med Hella kunnande om fordonsbelysning, klarar belysningen de allra tuffaste förhållanden. Optimal värmeavledning är en förutsättning för intensiv användning. Den smarta värmehanteringen ger en mycket lång livslängd i kombination med strålkastarnas korrosionsbeständighet, tack vare speciell ytbehandling eller hus av plast. Naturligtvis är belysningen godkänd enligt ECE R10 – den är elektromagnetiskt kompatibel med fordonets elektronik.

## Varnings- och arbetsljus

Hella har ett brett sortiment av varningsljus och den nya serien varningsljus K-LED Rebellion har den minsta linsen en varningsfyr någonsin haft

men uppnår ändå de bästa ljusvärdena och uppfyller ECE-R65.

Hellas arbetsstrålkastare finns med en mängd olika ljusbilder, till exempel den unika ZeroGlare-optiken som ger ett bländningsfritt ljus då allt ljus riktas under horisontalplanet och det nya belysningssystemet SMART LIGHT som lanseras under fjärde kvartalet 2021.

Med RokLUME 280N SMART kan föraren anpassa ljuset specifikt till olika väder- eller körförhållanden. Sikten i dammiga, snöiga eller dimmiga förhållanden kan förbättras avsevärt genom att använda grönt eller gult ljus. Dessutom är den intelligenta arbetsbelysningen utrustad med en dimningsfunktion för att minska både egenbländning och bländning av andra förare. Färgtemperaturen går också att justera steglöst från varmvitt till kallvitt. Det kan förbättra sikten i många olika situationer.



# De borstar fram ledningar

Att inte kunna jobba med skopa nära fiber, el- och vattenledningar leder traditionellt till ett tungt och tidskrävande arbete med att gräva det sista för hand. En sopvals gör arbetet effektivare och lättare.

HARTOFT ENTREPRENAD UTFÖR alla typer av entreprenad och är verksamma i hela Storstockholm. För närvarande arbetar bolaget med schaktning för nydragning av el.

– Pappa och jag startade företaget 2011. Vi har drivit det ihop sedan dess, men pappa jobbar på ett annat bolag och jag sköter det dagliga här, säger Marcus Hartoft, delägare i Hartoft Entreprenad.

Under 2020 fick Hartoft Entreprenad leverans av en ny maskin från EMS, en Takeuchi TB295W-5. Utöver klassiska skopor köpte bolaget till en sopvals från Engcon via EMS.

– Jag hade inte testkört med sopvals

innan jag bestämde mig för att köpa. Men jag hade sett en annan grävmaskinist som jobbade bredvid oss, blev nyfiken och frågade om han var nöjd. Det var han, så jag slog till när jag beställde en ny maskin, berättar Marcus.

Han är nöjd med köpet.

– Det är en extra investering, men du tjänar snabbt in det när jobbet går snabbare, vi hinner mycket mer nu. Lika viktigt är att du sparar kroppen på gubbarna som ska schakta. Jag vill ju kunna behålla dem till pension. Att handskotta i schakten är enda alternativet utan ett sådant här redskap, och det är slitigt.

## Smidig hantering

Borsten monteras på tiltrotatorn tillsammans med skopan.

– Det är väldigt smidigt. Borsten sitter bakom skopan, så maskinisten kan fälla ner borsten och fälla upp skopan, eller tvärt om efter behov. Det går däremot inte att ha gripklon på samtidigt som sopen. Men gripfen använder du inte i samband med schakten och den är så liten så det är inga problem att ha med den vid sidan av, säger Marcus.

Han tillägger att sopvals nog är ett relativt ovanligt redskap ännu.

– Jag känner en kollega som har samma typ av maskin och borste, och har sett bredare sopvalsar för att sopa trottoarer och liknande. Men de flesta som jobbar med el- och fiberschakt borde titta på den här lösningen.

Men några nackdelar finns väl ändå?

– EMS varnade oss om att vissa delar



– Många som går förbi tittar, det här är nog inget de ser i

den sopen bör förstärkas när den används så som vi gör, vilket vi höll med om. Vi har inte haft några problem över huvudet sedan vi gjorde det.

## Maskinistens intryck

Maskinägare och maskinister kan ibland ha olika syn på vilka redskap som är bra att ha. I det här fallet är de rörande överens:

– Sopvalsen funkar hur bra som helst. Det är jättesmidigt och hela jobbet går mycket snabbare. Jag har själv handskottat innan så jag vet hur tungt det är, de som går bredvid maskinen nu när jag kör tycker också att det är skönt att slippa. Det är lite annorlunda att köra med borsten, men roligt. Det kräver lite mer finkänsla än att bara gräva på,



– Investeringen i sopvals lönar sig snabbt, säger Marcus Hartoft.



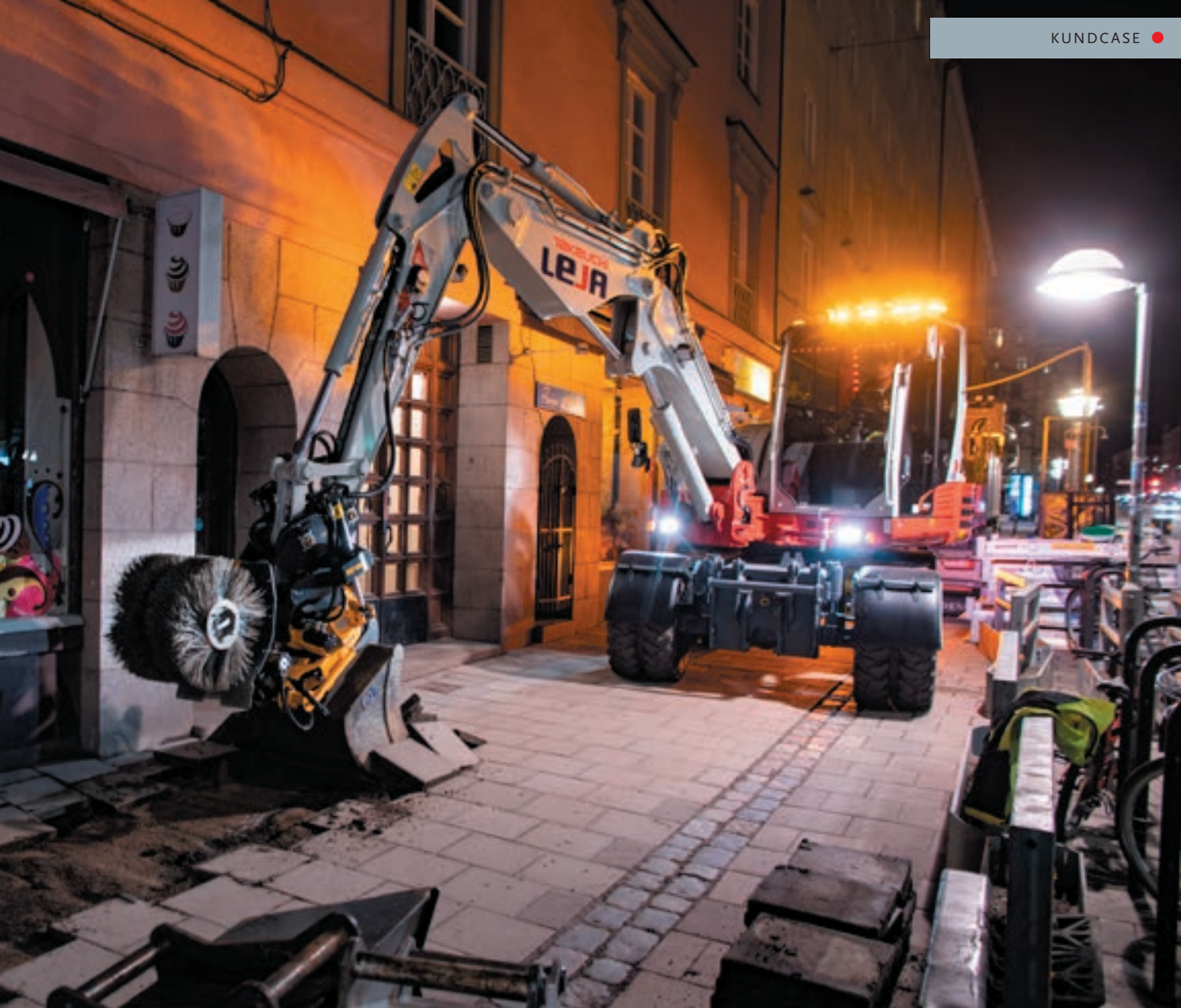

vanliga fall, säger Jesper Blomkvist.

säger Jesper Blomkvist, grävmaskinist hos Hartoft Entreprenad.

Han tycker att det går snabbt och lätt att vinkla om mellan skopa och borste, och att sätta på och ta av borsten.

– Du kopplar på och av som med vilket redskap som helst, och borsten fungerar tillsammans med alla skopor. Det enda du behöver tänka på är att den blir större bakåt, du kan inte böja tillbaka skopan lika mycket. Jag har tipsat andra om borsten och tycker att alla som gör eljobb ska titta på en sådan här, det är en stark rekommendation, avslutar Jesper.

### Service att lita på

– Jag hade inte haft kontakt med EMS innan jag köpte maskinen men hade hört gott om dem från kollegor. Det

första jag tänker på vid valet av leverantör, både för lastbilar och maskiner, är att kunna få snabb hjälp med service och reparationer. Vi använder maskinerna så många timmar per dag, så förr eller senare går något sönder. Men med tanke på hur mycket det kostar att stå still kan vi inte bli stående flera dagar för att vänta på en ny del. Allt har fungerat bra med EMS. Vi har just haft den första stora servicen och de blev klara snabbare än utlovat, säger Marcus.

Han fortsätter:

– EMS är väldigt lösningsorienterade. Vi funderar till exempel på att köpa en metallåda där man kan lägga alla skopor och andra redskap. De har hjälpt till med att leta fram alternativ, och det går nog att specialbygga mycket.



Engcons sopvalsar finns från 800 till 2000 millimeters bredd.

Marcus avslutar med att berätta att firmans totala fordonspark består av en grävmaskin, två kranbilar och en lastväxlare samt två Fiat med små flak. Och kanske blir det snart en grävare till.



**RÅDMANSÖ**  
**SCHAKT & TRANSPORT AB**

#### VI UTFÖR

- TOMTPLANERING
- VATTEN OCH AVLOPP
- HUSGRUNDER
- VÄGBYGGEN OCH VÄGUNDERHÅLL
- TRANSPORTER
- HANTERING AV JORD, SAND OCH ASFALT
- VÅRSTÄDNING

## *Helhetslösningar inom* **MARK OCH ANLÄGGNING**

Tel. 0176-22 22 00, 0708-17 10 95, Gösvägen 26, 761 41 Norrtälje  
info@radmansoschakt.se, www.radmansoschakt.se

**engcon**<sup>®</sup>

## HYDRAULISKT BRA!

EC-Oil automatiskt snabbfästessystem är en kostnadsfri standard på engcons snabbfästen, tillrotatorer och hydrauliska verktyg\*

\*Läs mer om villkoren för vår kostnadsfria standard på [engcon.com](http://engcon.com)



Tel. 0670 - 65 04 00 | [www.engcon.com](http://www.engcon.com)







Grävbromsen finns redan framtagen till Hyundais hjulgrävare och under andra kvartalet lanseras systemet även för Takeuchi.

# Automatisk grävbroms till Takeuchi

Automatisk grävbroms ökar ergonomin för maskinföraren, som slipper pressa ner bromspedalen. Med maskinen i arbetsläge behöver föraren bara släppa foten från gaspedalen för att grävbromsen och pendellåset ska kopplas in.



– Du slipper statisk belastning genom upprepade bromsningar. Arbetet blir effektivare eftersom små förflyttningar går snabbare, säger Marcus Persson på SVAB.

SVAB UTVECKLAR STYR- och hydrauliksystem för tunga arbetsfordon. På uppdrag av EMS har de utvecklat en automatisk grävbroms till Hyundais hjuldrivna grävmaskiner. Under andra kvartalet 2021 lanseras systemet även för Takeuchis hjulgrävare.

– Det är efter önskemål från EMS som vi har anpassat grävbromsen för Takeuchis maskin, precis som vi gjorde för Hyundai. EMS har bistått med en maskin att jobba med, och kunskap om den. Även Takeuchi har bidragit med information och dokumentation. Vi har haft ett fint samarbete och en bra dialog med båda parter när vi har utvecklat elektroniken och mekaniken i bromslösningen, säger Marcus Persson, Key Account Manager, SVAB Hydraulik.

Systemet med automatisk grävbroms underlättar för föraren och ger ökad ergonomi. Istället för att behöva pressa ner bromspedalen för att aktivera broms och pendellås så släpper föraren bara upp gasen. Maskinen bromsar utan ryck och hålls automatiskt bromsad tills gaspedalen trycks ner igen.

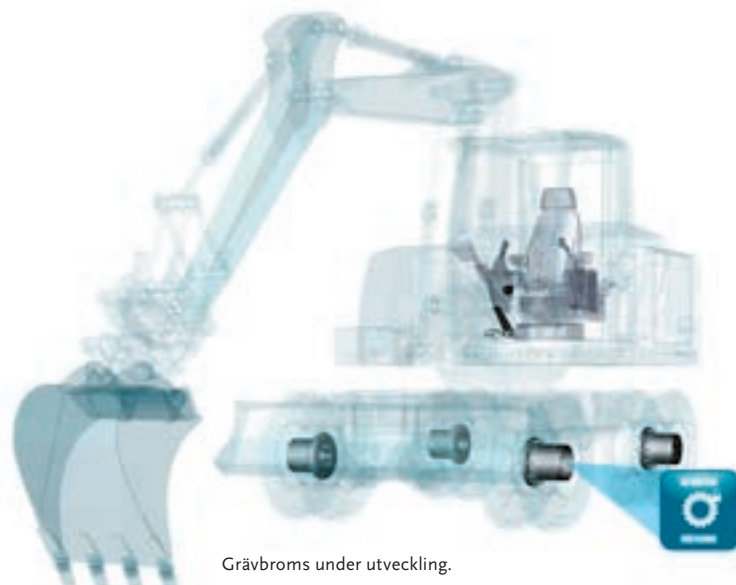

Grävbroms under utveckling.

– Det är framför allt bra för ergonomin, du slipper statisk belastning genom upprepade bromsningar. Arbetet blir effektivare eftersom små förflyttningar går snabbare. Du får också en säkrare bromsning eftersom maskinen alltid bromsar så fort du släpper gasreglaget, förutsatt att maskinen är i arbetsläge. I transportläge behöver du använda den ordinarie bromsen, säger Marcus.

## Populärt system

Han tillägger att många maskinförare uppskattar de automatiska grävbromsarna.

– De system som SVAB tar fram kan eftermonteras i både nya och begagnade maskiner, förutsatt att de inte är så gamla att det inte fungerar för just den maskinen, säger Marcus.

Han avslutar med att understryka att grävbromssystemet naturligtvis uppfyller höga krav vad gäller kvalitet och säkerhet.

– Vi utför riskbedömningar och tester för alla våra produkter och det är förstas särskilt viktigt när det gäller en bromsfunktion. Systemet påverkar inte heller maskinens ordinarie funktioner, den vanliga bromsen finns kvar och överstyr vårt system.

# Ovanlig redskapskombination på minigrävare

Att utrusta en Takeuchi TB216 med både teleskopsticka och rototilt är en minst sagt ovanlig kombination. Det gör maskinen framgångsrik och utmanande att köra men ger stor flexibilitet.

LANDESKOGS MINISCHAKT UTFÖR många typer av mark- och anläggningsarbeten för företag, föreningar och privatpersoner i Stockholmsområdet.

– Min pappa grundade företaget 1983. Sedan har jag tagit över och utvecklat bolaget så mycket jag kan. Vi fokuserar främst på grundisolering och dränering, anläggning av trädgårdar och liknande, säger Joakim Landeskog.

Vid dränering och renovering av husgrunder är det ofta trångt.

– Det är lite av vår specialitet att jobba med små maskiner i tränga utrymmen. Det är jobb som inte alla firmor kan åta sig. Ibland är det svårt att komma in till, då underlättar det med teleskopsticka. Jag har en maskin sedan tidigare, med fastsvetsad förlängd sticka. Men med den saknar jag flexibilitet.

För att uppnå önskad flexibilitet och räckvidd beställde Joakim en Takeuchi TB216. Med en mycket ovanlig kombi-



Joakim Landeskog och Jon Eriksson, vid firmans nyförvärv.

nation av tillbehör: både hydraulisk teleskopsticka och rototilt.

– Min säljare Svante var noga med att påpeka att maskinen inte skulle bli lika harmonisk och skön att köra på grund av tyngden, och att CE-märkningarna kan påverkas. Fel hanterad finns det till och med risk att maskinen kan tippa på grund av den ojämna tyngdfördelningen. Men nu kan jag bestämma själv hur lång eller kort stickan ska vara, och vinkla skopan fritt. Det är guld värt att kunna nå bättre.

Det kommer att krävas lite handlag när maskinen körs, men det ser Joakim inte som ett problem.

– Jag har tillräckligt med rutin för att känna mig bekväm med det. Och jag tycker att det är värt det för att kunna utföra fler typer av jobb i utmanande miljöer och för ökad effektivitet. Jag

valde dessutom en 90 liters planeringskopa, vilket är större än original, för att få med mer material i varje skopetag. Ska man vara krass så behöver någon som är anställd inte bry sig om hur lång tid ett jobb tar, lönen för jobbad tid blir densamma ändå. Men när man som företagare kör själv så tjänar man mer på att kunna jobba snabbt med samma resultat och gå vidare till nästa jobb, påpekar Joakim.

## Redskap ger bredd

Utöver fyra minigrävare har Landeskogs Minischakt även en hjullastare, en kranbil och egen lastbil som ger stor frihet i att vid valfri tidpunkt hämta material, köra maskiner och liknande. Joakim försöker att hålla maskinparken uppdaterad, kunderna uppskattar att bolaget har nyare miljömärkta maskiner.



EMS Svante Tonring och Joakim Landeskog vid leveransen.





Kombinationen med teleskopsticka och rotitilt ger en kompakt maskin med stor och flexibel räckvidd.

Företaget har också ett brett utbud av redskap som gör att de kan åta sig många typer av jobb.

– Pappa har samlat på sig redskap genom åren så vi har många för att vara ett litet företag. Exempelvis har samtliga maskiner varsin hydraulhammare. Vi har gallerskopa för att kunna gallra ur större stenar och spara fina material. Kompressor och bormaskin för att spräcka berg. Markvibratorer i alla storlekar vi behöver, och laser. Vi kan även lägga asfalt, men till större ytor lejer vi in underentreprenörer.

Ett av Joakims favoritredskap vid arbeten med husgrunder är en ytfräs.

– När du har grävt ser du i upp till 98 procent av fallen att det är asfalts tjära på vägarna. Den måste bort innan du sätter Pordrån. Ytfräsen är

som en stor sliptrissa som gör att du kan scratcha väggen, som det kallas. Jag ska justera hydrauliken i den nya maskinen så att den också funkar tillsammans med ytfräsen.

### Första intrycket

När artikeltexten ska lämnas in för layout i tidningen har Joakim bara hunnit testköra maskinen en dag, och inte i den typen av jobb som den främst var inköpt för. Men ett första intryck kan han ändå dela med sig av.

– Själva grävningen är inte så mycket att orda om, nu har jag bara jobbat med kabelschakt. Men jag fick användning av den hydrauliska stickan för att lyfta saker. Det är bra att slippa flytta maskinen för att man inte när.

Det man lyfter kan förstås inte vara hur tungt som helst.

– Maskinen har bra räckvidd, men tappar ork och kraft när den blir lång; det är inte som en 20-tonsmaskin. Vitsen är att nå och kunna dra åt sig massor. Inte att lyfta och lägga ut fulla skoplass. Utöver att gräva ut med husgrunder i trånga utrymmen kommer jag exempelvis att ha nytta av den vid tomtplanering. Jag kan nå och dra ihop material och slipper gå så mycket fram och tillbaka.

En farhåga innan leverans var att maskinen kanske skulle bli för vinglig.

– Jag resonerade med Svante, som påpekade att det går att hänga på motvikter för att stabilisera. Nu efter att ha testkört tycker jag inte att det behövs, avslutar Joakim.

# Självklart i Norden – inte i

De flesta grävmaskinsägare och maskinister i Norden ser tiltrotatorer som ett självklart tillbehör. Så är det inte i andra länder – men efterfrågan ökar kraftigt även där.

ROTOTILT HAR UTVECKLAT och sålt tiltrotatorer i 35 år. I dag har bolaget även styrsystem, redskap och tillbehör i sitt sortiment, och har adderat allt mer funktionalitet i tiltrotatorerna. En utveckling som är talande; kraven har ökat på att kunna utföra fler arbeten med en maskin. – Något som verkligen har tagit fart på senare år är att kombinera tiltrotatorn med olika grävsystem. Den

typen av utveckling kommer vi att se mer av, säger Sven-Roger Ekström, senior produktchef med ansvar för produktplanering.

Under 2020 lanserade bolaget QuickChange, som gör det möjligt att utföra redskapsbyten samt koppla bort tiltrotatorn utan att lämna förarhytten.

– Intresset från kunderna har varit enormt, säger Sven-Roger och tillägger att QuickChange samverkar med säkerhetslåset SecureLock som säkerställer att redskapet är korrekt kopplat. Principen är att göra säkerhetssystemen enkla och intuitiva.

## Kvalitetstänk och tester

Rotorkroppen är hjärtat i tiltrotatorn, den kräver en robust design men också precision.

– Med kraftfulla dimensioner i alla lagringar blir det väldigt sällan glapp. Vi monterar sviveln direkt på våra fästen vilket ger en stabil och underhållsfri lösning. Vi har hydraulisk koppling med minimerad slangdragning och hydrauliken i våra tiltrotatorer klarar stora flöden med låga tryckfall. Det gör att man kan kombinera med andra hydraulverktyg på ett bra sätt. Tiltrotatorn klarar dessutom en oljefylld växel, vilket ger en lägre total kostnad och underlättar vid eventuella reparationer. Det är vi ensamma om, säger Markus Olofsson, försäljningschef i Sverige.

De flesta maskinägare använder ett maskinfäste för att sätta fast tiltrotatorn.

– Vi har s-formade maskinfästen som ger en vridstyv produkt och



## Ljusbågar i aluminium till entreprenadfordon

Tillverkade av högsta kvalitet

Entrax levererar egentillverkade ljusbågar i aluminium. Med lång erfarenhet vet vi vad som behövs på ditt fordon.

**Entrax.se**

Entrax AB Härjedalsvägen 69, 827 62 Färla  
Tel: 0651-210 00 | E-post: info@entrax.se



Läs mer om **NOX** Tiltrotatorer



## YTTERBY MASKINTJÄNST

**YTTERBYMASKIN.SE**

- Maskintransporter
- Maskinuthyrning
- Markentreprenader

# PANDROL

Din leverantör av järnvägsutrustning

[www.pandrol.com](http://www.pandrol.com)



# ORSA MASKIN

Försäljning - Service - Reparation

Entreprenadmaskiner • Vibroplattor • Motorer • Hydraulhammare

**MYMET** Vi utökar med vibroplattor från Bomag!

Är din padda trött och sliten? Vi har lösningen!

Kontakta oss: 0250-432 20  
info@orsamaskin.se • [www.orsamaskin.se](http://www.orsamaskin.se)





# andra länder

minimerar risk för sprickbildning. Vi maskinanpassar också våra fästen för att behålla respektive maskins grävgeometrier, oavsett märke och modell, berättar Markus.

Rototilt testar alla sina produkter och har ett avancerat provrum med bytrigg som simulerar krafter.

– Här kan vi repetera exempelvis en miljon cykler för att säkerställa att produkten klarar standard och vad vi eftersträvar. Vi använder också en fluorescent för att kunna spåra minsta läckage, säger Kenneth Aslaksen, produktchef för redskap.

Han tillägger att tiltrotatorn fortfarande är bolagets kärnprodukt men de senaste åren har man också lagt mycket energi och tid på att utveckla egna redskap, exempelvis maskinfästen, skopor och gripar.

– På den svenska marknaden kompletterar nio av tio köpare tiltrotatorn med en gripmodul. De senaste åren har vi uppdaterat gripmodulen med mekaniskt stopp i ändlägena och förbättrad samkörning även i det innersta läget när klorna har gått ihop så att du kan gripa väldigt små saker.

## Varför inte?

Hur kommer det sig då att tiltrotatorer inte har setts som lika självklara i andra länder? Sven-Roger konstaterar att i länder där arbetskraften är billigare ser man inga större problem med att flera personer jobbar vid samma punkt. Det finns också länder där det är vanligt med hyrmaskiner, i kombination med utbildade förare.

Här i Sverige är det också så att många redskap passar med tiltrotatorer, oavsett tillverkare, i andra länder är det inte lika självklart. Här finns också en annan struktur, med många små företag där ägaren själv arbetar i maskinen och ser den ökade effektiviteten snabbt. Vi har relativt dyr arbetskraft och dessutom svårt att få tag på arbetskraft. Då blir det viktigare att en ensam maskinist kan utföra fler moment själv, på kortare tid.

– De senaste fem åren har efterfrågan vuxit enormt, inte minst i Tyskland, Frankrike och Nordamerika. Samtidigt som vi har ett enormt tryck på export så är hemmamarknaden i Sverige fortsatt lika viktig, avslutar Sven-Roger.



Sven-Roger Ekström,  
senior produktchef



Markus Olofsson,  
försäljningschef

## EMS nya återförsäljare i Södermanland och Västmanland

Ett 50-tal maskiner till salu  
– både nytt och begagnat

Ring oss 016-48 14 60  
boka en enskild provkörning

**TAKEUCHI**

Hjulgrävare **TB295W-5**  
Bandgrävare **TB2150R / TB290-2 / TB370 / TB260**  
**TB250-2 / TB235-2 / TB225 / TB210R**

**Strengbohm  
Eneby AB**

Eneby 6, 635 09 ESKILSTUNA

☎ 016-48 14 60

🏠 [www.strengbohm.se](http://www.strengbohm.se)

✉ [info@strengbohm.se](mailto:info@strengbohm.se)

# Kontakta oss eller våra återförsäljare!

**EMS STOCKHOLM** Bergkällavägen 33, 192 79 Sollentuna. Tel: 08-594 768 30



**Martin Olsen**  
Säljare  
070-399 09 44



**Anders Sandberg**  
Säljare  
070-374 57 32



**Svante Tonring**  
Säljare  
070-322 13 31



**Mikael Söderström**  
Verkstadschef  
08-594 768 32



**Stefan Martinsson**  
Fältchef  
08-594 769 51



**Christer Olsson**  
Reservdelar  
08-594 768 59



**Michael Karlsson**  
Reservdelar  
08-594 768 59



**John Nilsson**  
Reservdelar  
08-594 768 59



**Johan Lehman**  
Reservdelar  
08-594 768 59



**Thomas Hallberg**  
Reservdelar  
08-594 768 59

**EMS GÖTEBORG** Vagnmakaregatan 3, 415 72 Göteborg. Tel: 031-340 99 60



**Daniel Hagström**  
Säljare  
070-220 99 90



**Mattias Eriksson**  
Säljare  
070-230 23 75



**Björn Schmidt**  
Verkstadschef  
031-340 99 68

**NTC SUNDSVALL** Lagbasvägen 3, 863 41 Sundsvall. Tel: 060-52 52 64, [www.ntcab.com](http://www.ntcab.com)



**Pär Goode**  
Säljare  
070-343 67 08



**Mats-Erik Hådén**  
Säljare  
070-547 10 99



**Andreas Reiser**  
Verkstadschef  
070-529 48 02



**Torbjörn Staaf**  
Reservdelar  
060-66 99 99

**EMS**  
GROUP

Bergkällavägen 33  
192 79 Sollentuna  
Tel: 08-594 768 30  
E-post: [info@ems.se](mailto:info@ems.se)  
[www.ems.se](http://www.ems.se)



## ÅTERFÖRSÄLJARE

**HULTMAN AB**, Prästbol 8, Kil. Tel: 070-525 34 00 (Mats),  
070-222 84 68 (Pontus), [www.hultmanmaskin.com](http://www.hultmanmaskin.com)

**KALMAR TRUCK & MASKIN**, Nils Holgerssons väg 139,  
Kalmar. Tel: 0480-101 02, <http://truck.se>

**LOGENÄS MASKIN AB**, Navestadgatan 37, Norrköping.  
Tel: 011-12 19 00, [www.logenasmaskin.se](http://www.logenasmaskin.se)

**MEGA MASKIN AB**, Fartygsgatan 15, Landskrona.  
Tel: 070-570 40 16 (Björn), <http://megamaskin.com>

**ORSA MASKIN AB**, Klockarvägen 5B, Orsa.  
Tel: 0250-432 20 (Bengt), [www.orsamaskin.se](http://www.orsamaskin.se)

**STIG JOHANSSON MASKIN AB**, Flakeberg 9, Grästorp.  
Tel: 0514-310 96, [www.stigidiket.se](http://www.stigidiket.se)

**STRENGBOHM ENEBY**, Eneby 6, Eskilstuna.  
Tel: 016-48 14 60, [www.strengbohm.se](http://www.strengbohm.se)

**MASKINGRUPPEN AB**, Åkerivägen 8, Eslöv  
Tel: 0413-554 46, [www.maskingruppen.com](http://www.maskingruppen.com)