

ELEKTRISK HYDRAULISK BANDGRAVARE

TAKEUCHI™

From World First to World Leader

TB20e



Arbetsvikt: 1,930 kg

TUFF, KRAFTFULL, PÅLITLIG



Elektrohydrauliska styrspakar



4.3" Färgdisplay



Lastkännande system



TFM

När Takeuchi blickar mot framtiden och hur vi kan vara bättre förvaltare av miljön har vi återigen utnyttjat vår skaparkraft och innovation och utvecklat den helt elektriska kompakta hydraulgrävaren TB20e.

Det vackra med TB20e är att den är en utsläppsfri och tyst kompaktgrävare med samma prestandaegenskaper och funktioner som dieseldrivna maskiner i samma klass. Den är idealisk för användning i områden med buller- och utsläppsbegränsningar, såsom i och runt skolor, grannskap, sjukhus och kommuner. En inbyggd laddare kan ladda maskinen under raster och i slutet av arbetsdagen och gör det möjligt för operatören att arbeta medan den är ansluten

Det finns även en extern laddare som kan användas för att ladda TB20e på relativt kort tid. TB20e är arbetsklar och demonstrerar sitt Takeuchi-pedigree rakt igenom, vare sig det gäller dess robusta helt stålkonstruktion och tungt utförande, standard lång arm eller det in- och utfällbara underredet, vilket gör det möjligt för TB20e att arbeta i trånga utrymmen och passera genom smala öppningar.

För kunder som vill minska sitt koldioavtryck samtidigt som de får jobbet gjort i tid och med minimal stilleståndstid erbjuder Takeuchi TB20e riklig produktivitet och en minskning av de totala driftkostnaderna i samband med traditionella dieseldrivna anläggningsmaskiner.



Rymlig och stilren inredning i personbilstil

Produktegenskaper och specifikationer

NOLLUTSLÄPP, ELEKTRISK KRAFT

- 24.7 kWh Lithium-Ion Batteri
- 100% Batteridrivnen med noll utsläpp
- Reducerat ljud och vibrationsnivåer
- Över 60 % CO2-besparing*
- Över 50 % sänkning av service- och driftkostnader*
- ECO Mode
- Nödstoppsbrytare
- Säker start system för motor på vänster konsol

ELEKTRISKA

- 4.3-tums multidisplay i färg
- Väderbeständiga vippbrytare
- LED lamppaket; bom, Främre och bakre tak
- Körlarm (optional)
- 12V Batterifrånkopplingsbrytare
- TFM (Takeuchi Fleet Management)
- Timmätare / Trippmätare

LADDNING

- Flyttbar off-board laddare för snabbbladdning: 340~460V (3-Fas)** (tillval)
- Ombord laddare för drift under laddning: 95~265V (Enfas)

FÖRARPLATS

- ROPS/TOPS/OPG (Top Guard, Level I)
- 12V eluttag
- Justerbart förarsäte med fjädring
- 2" tums rullbälte
- Hopfällbara körpedaler
- Bomsvängpedal med fällbart skydd

UNDERVAGN OCH RAM

- 3-flänsiga underrullar
- Hydrauliskt justerbara larvband (980 mm till 1,300 mm)
- Schactblad med justerbar bredd
- Körsystem med två hastigheter och automatisk växling
- Omslutande skyddande motvikt
- 230 mm gummilarvband

ARBETSREDSKAP

- Bomsväng
- Dämpade bom- och svängcylindrar
- Toppmonterad bomcylinder
- Bomsvängstopp
- 1,130 mm Arm
- Lasthållningsventil för arm (optional)
- Lasthållningsventil för bom med lyftlarm (optional)
- ISO/SAE ändringsventil för spakmönster via display
- Lyftpunkt för skoplänkage (optional)

ELEKTRO-HYDRAULISK

- 2-elektriska motorer
- Lastavkänningsystem för drift
- Elektrohydrauliska styrspakar
- Proportionalstyrning för serviceport 1
- Spärr för serviceport
- Proportionalstyrning för serviceport (tillval)
- Serviceport 3 för snabbfäste (tillval)
- Proportionalstyrning för serviceport (optional)
- Serviceportar är anslutna till arm
- Hydraultank i stål med synglas för vätskenivå
- Pilotackumulator
- Avluftare, hydraultank
- Auto Tank (Tankkretsen öppnas automatiskt)
- Justerbara flöden för serviceport 1, 2 og 4

TAKEUCHI FLEET MANAGEMENT

- Minimerad stilleståndstid
- Fjärrdiagnostik
- Övervakning av maskinutnyttjande
- Förebyggande underhåll
- Kontroll över kostnaderna
- Geofencing



* Minskning av CO2-utsläpp och service/drifkostnader jämförs med en konventionell produkt av samma klass i Japan.

** Funktioner kanske inte är tillgängliga i alla länder, så kontakta din Takeuchi-återförsäljare för mer information.

DRIFTSPRESTANDA

Arbetsvikt - Canopy	1,930 kg
Skopvolym (Heaped)	0.038 m ³
Svånghastighet	7.6 min ⁻¹
Körhastighet	
1st	2.1 km/h
2nd	4.0 km/h
Backtagningsförmåga	15°
Marktryck	32.1 kPa
Skopans maximala brytkraft	13.7 kN
Armens maximala grävkraft	8.1 kN
Dragkraft	20.7 kN
Bomsvängvinkel (vänster/höger)	78° / 49°

LITHIUM ION BATTERY

Battery Capacity	24.7 kWh
Battery Voltage	73V
Continuous Working Time	Up to 8 Hours*
Battery Charge Hours	20-80%
Off-board Charger @ 400V	2 hours
On-board Charger @ 200V	6 hours
Input Voltage When Charging	
Off-board Charger	340-460V**
On-board Charger	95-265V

LEAD-ACID BATTERY

Battery Capacity (IEC 60095-1)	12V-43A·h**
--------------------------------	-------------

HYDRAULIC SYSTEM

P1	
Flödes hastighet	50.7 L/min
Avlastningstryck	20.6 MPa
P2	
Flödes hastighet	10.0 L/min
Avlastningstryck	19.6 MPa
Serviceport 1	
Flödes hastighet	34.0 L/min
Hydraultryck	18.0 MPa
Serviceport 2	
Flödes hastighet	11.0 L/min
Hydraultryck	20.6 MPa
Serviceport 3	
Hydraultryck	19.6 MPa
Serviceport 4	
Flödes hastighet	11.0 L/min
Hydraultryck	20.6 MPa
Hydraulic Reservoir Capacity	14.1 L
Hydraulic System Capacity	24.0 L

SÄKERHET och HÄLSA

Vibrationsnivåer	
Hand / Arm	$\leq 2.5 \text{ m/s}^2$
Kropp	$\leq 0.5 \text{ m/s}^2$
Ljudnivå	
Ljudeffektnivå	L _{WA} 80 dB

*Under Normal Condition

**Values in this document are for Europe.



TB20e Bandgrävare

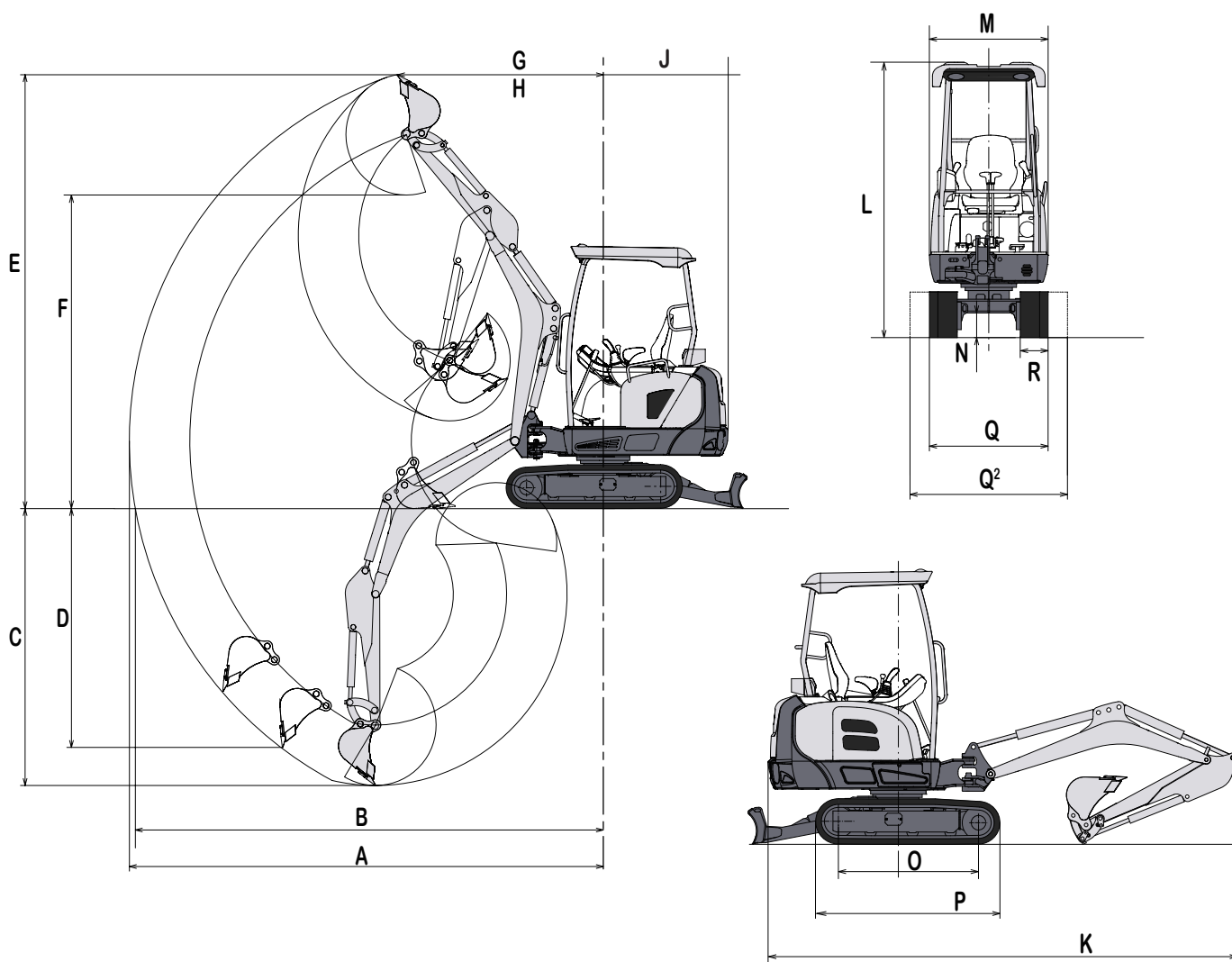

MASKINMÅTT

1,130 mm Arm

A	Maximal räckvidd	4,090 mm
B	Maximal räckvidd vid marknivå	4,035 mm
C	Maximalt grävdjup	2,390 mm
D	Maximalt vertikalt grävdjup	2,060 mm
E	Maximal höjd på skärkant	3,740 mm
F	Maximal tömningshöjd	2,705 mm
G	Främre svängradie	1,480 mm
H	Främre svängradie med bomförskjutning	1,155 mm
J	Svängradie	1,075 mm
K	Totallängd	3,880 mm
L	Totalhöjd	2,280 mm
M	Totalbredd överbyggnad	985 mm
N	Markfrigång	205 mm
O	Larvbandsram	1,155 mm
P	Totallängd larvband	1,520 mm
Q	Totallängd larvband – indraget larvband	980mm
Q ²	Totalbredd larvband – utkört larvband	1,300 mm
R	Bredd bandplatta	230 mm



© 2023 Takeuchi MFG. Co., Ltd. Med ensamrätt. I enlighet med vår policy för kontinuerlig förbättring kan specifikationer och egenskaper ändras utan föregående meddelande. Bilder kan visa tillval som inte ingår i standardutrustningen..

FORM: TB20e Specifikationsblad kompaktgrävare - Sept. 2023

TAKEUCHITM
From World First to World Leader