

BANDGRÄVARE

takeuchiTM
From World First to World Leader

TB320



Arbetsvikt: 2,060 kg

TUFF, KRAFTFULL, PÅLITLIG



3.5" Färgdisplay



Flera serviceportar (upp till 4)



Hydrauliska styrspakar



Stort golv med fotstöd

Utformad för att arbeta i trånga och krävande miljöer erbjuder Takeuchi TB320 många framsteg inom prestanda och teknik, vilket gör den till en extremt mångsidig och produktiv maskin. Den är lätt att transportera och väl lämpad för arbete i en mängd olika tillämpningar, från urbana byggarbetsplatser till områden med begränsad tillgång, såsom företag, lägenheter och hem. En viktig funktion på TB320 är det hydrauliskt styrda, variabelbredda underredet som kan dras in till 980 mm och utvidgas till 1370 mm brett. Med underredet helt indraget kan maskinen enkelt manövrera sig genom smala passager för att komma till arbetsplatsen. Väl på plats kan underredet utvidgas för att ge optimal balans och stabilisering.

Operatörsstationen, som finns i kåpa/hyttkonfigurationer, är utformad med användarens komfort i åtanke. Den erbjuder komfort hela dagen med en justerbar fjädringssäte, ett rymligt golvutrymme med integrerade fotstöd, ergonomiskt utformade pilotreglage och justerbara armstöd. Den 3,5-tum stora multifunktionsdisplayen visar viktig maskininformation med en blick, vilket säkerställer operatörens komfort och användarvänlighet. TB320 är en konventionell svängstjälsgrävare, vilket gör den till en mycket stabil plattform med utmärkt lyftkapacitet. Den finns även med upp till fyra extrakretsar, vilket gör det enkelt att lägga till hydrauliskt drivna redskap. Den primära extrakretsen har ett klassledande flöde på upp till 40 l/min. Den styrs med hjälp av en proportionell glidströmbrytare på den vänstra joysticken, vilket gör det möjligt för operatören att dosera flödet till redskapet.



Fullständig nydesignad interiör i personbilstil, med intuitiva manöverfunktioner

Produktegenskaper och specifikationer

MOTOR

- Uppfyller emissionskraven enligt EU steg V/EPA Tier 4
- Motorförvärmning
- Automatiskt bränsleluftningsystem
- Bränslefilter med stor kapacitet
- High Capacity Radiator and Hydraulic Oil Cooler
- Säker start system för motor på vänster konsol

ELEKTRISKA

- 3.5-tums multidisplay i färg
- Väderbeständiga vippbrytare
- 12-voltssystem med 40 A generator
- LED lamppaket; bom, framtill och baktill på hytten
- Timmätare / Trippmätare
- Beacon-uttag (endast hytt)
- Körlarm (tillval)
- TFM (Takeuchi Fleet Management, GPS) (tillval)
- TSS (Takeuchi Security System, startspärr) (tillval)*

TAKEUCHI FLEET MANAGEMENT

- Minimerad stilleståndstid
- Fjärrdiagnostik
- Övervakning av maskinutnyttjande
- Förebyggande underhåll
- Kontroll över kostnaderna

UNDERVAGN OCH RAM

- 3-flänsiga underrullar
- Hydrauliskt justerbara larvband (980 mm till 1,370 mm)
- Schaktblad med justerbar bredd
- 2-växlad körning med automatisk nedväxling
- Stor omslutande skyddande motvikt
- Bomsvängpedal med fällbart skydd
- 230 mm gummlarvband
- 230 mm ställarvband (tillval)
- Backventil, schaktblad (tillval)

OPERATOR'S STATION

- ROPS/TOPS/OPG (Top Guard, nivå I)
- Justerbart förarsäte med fjädring
- 2-tums rullbälte
- 12 V eluttag
- Hytt med värme, defroster, vindrutetorkare och spolare, takfönster med solskydd, AM/FM Bluetooth radio.
- Frontskydd OPG nivå II (endast hytt)
- DAB/DAB+ radio med bluetooth Hands-free Function (endast hytt)

HYDRAULSYSTEM

- Variabel displacementpump
- Raklarvningsventil
- Hydrauliska styrspakar
- Auxiliary Hydraulic Circuit Plumbed to Arm
- Proportionalstyrning för serviceport 1
- Proportionalstyrning för serviceport 2 (tillval)
- Serviceport 3 för snabbfäste (tillval)
- Proportionalstyrning för serviceport 4 (tillval)
- Hydraultank med synglas för vätskenivå
- Hydraulisk väljarventil (1-way / 2-way)
- Avluftare, hydraultank
- Pilotackumulator (tillval)

ARBETSREDSKAP

- Bomsväng
- Dämpade bom- och svängcylindrar
- Toppmonterad bomcylinder
- Bomsvängstopp
- 1,130 mm Arm
- Lasthållningsventil för arm (tillval)
- Lasthållningsventil för arm och bom med lyftlarm (tillval)
- Lyftpunkt för skoplänkage (tillval)



*Funktioner är inte tillgängliga i alla länder, så kontakta din Takeuchi-återförsäljare för mer information

DRIFTPRESTANDA

Arbetsvikt - Hytt	2,060 kg
Arbetsvikt - Takskydd	1,930 kg
Skopvolym (Rogad)	0.038 m ³
Svänghastighet	9.5 min ⁻¹
Körhastighet	
1st	2.4 km/h
2nd	4.5 km/h
Backtagningsförmåga	15°
Marktryck- Hytt	33.0 kPa
Marktryck - Takskydd	30.9 kPa
Skopans maximala brytkraft	17.0 kN
Armens maximala grävkraft	9.1 kN
Dragkraft	21.1 kN
Bomsvängvinkel (vänster/höger)	78° / 49°

MOTOR

Modell	Yanmar / 3TNV70
Nominella prestanda (ISO 14396)	12.0 kW / 2,500 min ⁻¹
Maximalt vridmoment	52.7 Nm / 1,800 min ⁻¹
Cylindervolym	854 ml
Generator	12V - 0.48 kW
Batteri (IEC 60095-1)	12V - 45 A · h

VÄTSKEVOLYMER

Motorns smörjsystem	2.8 L
Kylsystem	4.1 L
Bränsletankvolym	22 L
Hydraulbehållarens volym	16 L
Hydraulsystemets volym	35 L

HYDRAULSYSTEM

P1, P2	Variabel displacementpump
Flödes hastighet	20.0 L/min
Avlastningstryck	21.0 MPa
P3	Kugghjulspump
Flödes hastighet	11.3 L/min
Avlastningstryck	18.0 MPa
Serviceport 1	
Flödes hastighet	40.0 L/min
Hydraultryck	21.0 MPa
Serviceport 2	
Flödes hastighet	11.3 L/min
Hydraultryck	18.0 MPa
Serviceport 3	
Hydraultryck	18.0 MPa
Serviceport 4	
Flödes hastighet	11.3 L/min
Hydraultryck	18.0 MPa

SÄKERHET och HÄLSA

Vibrationsnivåer	
Hand / Arm	≤ 2.5 m/s ²
Kropp	≤ 0.5 m/s ²
Ljudnivå	
Ljudeffektnivå	L _{WA} 93 dB



LED arbetsljus



Stålkonstruktion



Toppmonterad bomcylinder



Hydraulisk bandbreddning

TB320 Bandgrävare

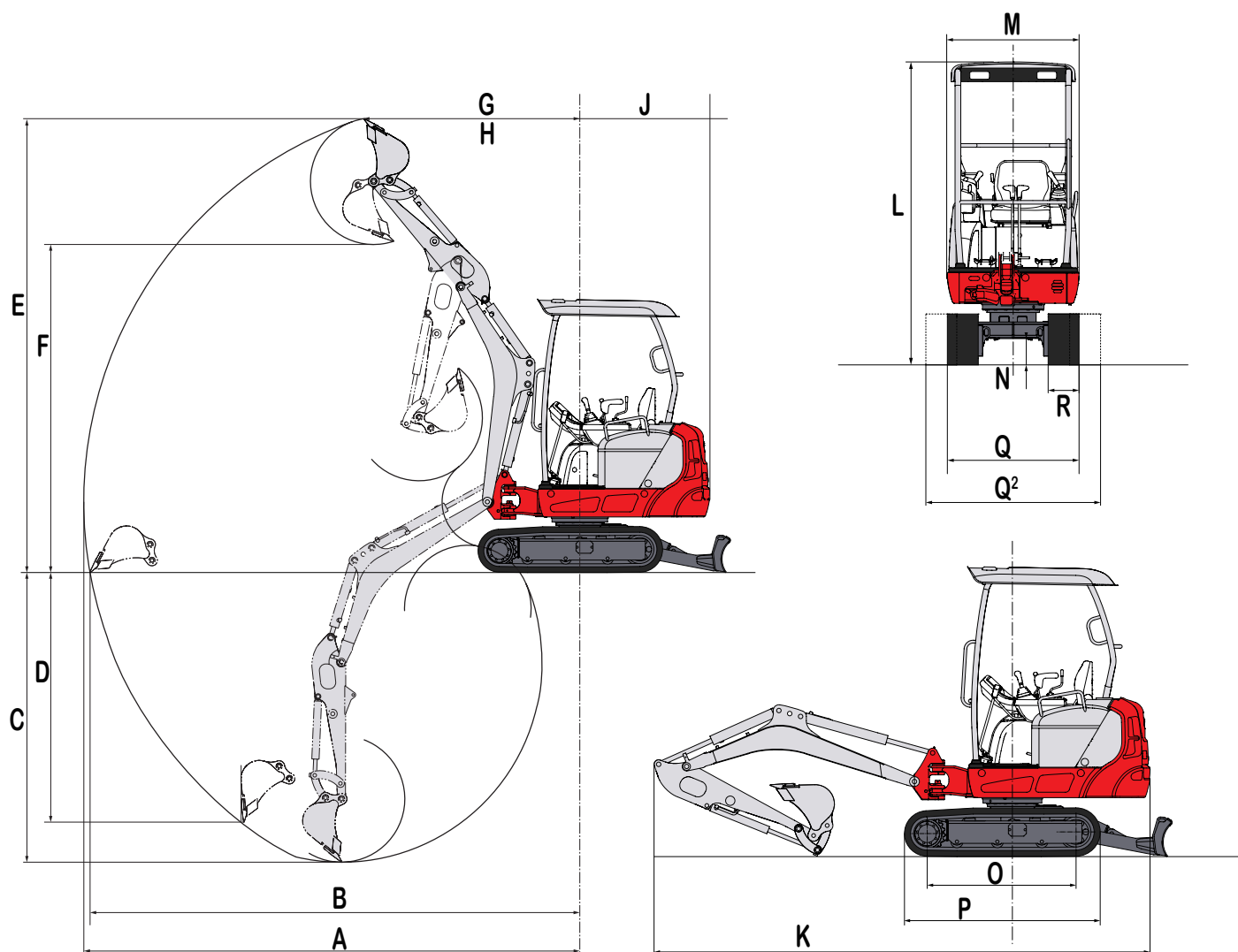

MASKINMÅTT

1,130 mm Arm

A	Maximal räckvidd	4,090 mm
B	Maximal räckvidd vid marknivå	4,035 mm
C	Maximalt grävdjup	2,370 mm
D	Maximalt vertikalt grävdjup	2,040 mm
E	Maximal höjd på skärkant	3,760 mm
F	Maximal tömningshöjd	2,725 mm
G	Främre svängradie	1,485 mm
H	Främre svängradie med bomförsjutning	1,155 mm
J	Svängradie	1,110 mm
K	Totallängd	3,910 mm
L	Totalhöjd	2,300 mm
M	Totalbredd överbyggnad (Cab/Canopy)	1,050 mm / 985 mm
N	Markfrigång	205 mm
O	Larvbandsram	1,205 mm
P	Totallängd larvband	1,570 mm
Q	Totallängd larvband – indraget larvband	980mm
Q²	Totalbredd larvband – utkört larvband	1,370 mm
R	Bredd bandplatta	230 mm



© 2023 Takeuchi MFG. Co., Ltd. Med ensamrätt. I enlighet med vår policy för kontinuerlig förbättring kan specifikationer och egenskaper ändras utan föregående meddelande. Bilder kan visa tillval som inte ingår i standardutrustningen.

FORM: TB320 Specifikationsblad kompaktgrävare - Oct. 2023

TAKEUCHI[™]
From World First to World Leader