

Produktegenskaper och specifikationer

MOTOR

- Uppfyller emissionskraven enligt EU steg V/EPA Tier 4
- Turboladdad
- DPF avgas efterbehandling
- Luftrenare med dubbla element
- Automatisk inbromsning
- Arbetslägen: standard, ECO och hög höjd
- Motorförvärmning
- Motorkylare och hydrauloljekylare med stor kapacitet
- Automatiskt bränsleluftningssystem
- Säkerhetsstartfunktion för motorn på vänster konsol
- Automatisk motoravstängning
- Tankningspump
- Bränslefilter med stor kapacitet

ELSYSTEM

- 5,7-tums multidisplay i färg
- Tätade vippströmbrytare
- 12-voltssystem med 80 A generator
- LED-lamppaket 1; bom och framtill på hytten (tillval)
- LED-lamppaket 2; bom, framtill och baktill på hytten
- Lampströmbrytare och uttag för roterande varningslampa
- TFM (Takeuchi Fleet Management; GPS)*
- TSS (Takeuchi Security System; startspärr)
- Körlarm (tillval)
- Signalhorn

FÖRARPLATS

- ROPS/OPG (Top Guard, nivå I)
- Påkostad förarstol med högt ryggstöd och fjädring
- Nackstöd (tillval)
- 2-tums rullbälte
- Hytt med värme, defroster, vindrutetorkare och spolare, takfönster med solskydd, radio med AM/FM/MP3/Bluetooth och 12 V eluttag
- Regnskydd
- Takskyddssats OPG nivå II (tillval)
- Frontskydd OPG nivå II (tillval)
- Luftkonditionering

UNDERVAGN OCH RAM

- 3-flänsiga underrullar
- Körsystem med två hastigheter och automatisk växling
- Planetslutväxel med högt vridmoment
- Automatisk larvbandspänning
- Stor omslutande motvikt
- 2-tums indragbart säkerhetsbälte
- 450 mm gummilarvband
- 450 mm ställarvband (tillval)
- 450 mm segmenterade gummilarvband (tillval)
- Gummikuddar för 450 mm ställarvband (tillval)
- Robust schaktblad med flytläge (tillval)

TAKEUCHI FLEET MANAGEMENT

- Minimerad stilleståndstid
- Fjärrdiagnostik
- Övervakning av maskinutnyttjande
- Förebyggande underhåll
- Kontroll över kostnaderna

HYDRAULSYSTEM

- Variabel displacementpump
- Krets för rak körning
- Hydrauliska styrsparar
- Proportionalstyrning för serviceport 1
- Spärr för serviceport 1
- Proportionalstyrning för serviceport 2
- Serviceport 3 för snabbfäste (tillval)
- Proportionalstyrning för serviceport 4 (tillval)
- Justerbart hjälpflöde för serviceport 1, 2 och 4
- Hydraulisk väljarventil (1-vägs/2-vägs)
- Automatisk tankretur (tillval)
- Avluftare, hydraultank
- Pilotackumulator

ARBETSREDSKAP

- Full rotationsförmåga och STS-bom
- Dämpade bom-, arm- och förskjutningscylindrar
- Skydd för huvudbomcylinder
- Hjälpkyret ansluten till armen
- 1 650 mm arm
- 1 810 mm arm (tillval)
- 2 000 mm arm (tillval)
- Lasthållningsventil för bom med lyftarm
- Lasthållningsventil för arm
- Ventil för byte av spakmönster (ISO eller G) (tillval)



Sidoförskjutbar bom



Interiör med personbilskomfort

*Funktionerna är eventuellt inte tillgängliga i alla länder. Kontakta din Takeuchi-återförsäljare för mer information.

DRIFTPRESTANDA

Arbetsvikt – hytt (gummi)	8 500 kg
Arbetsvikt – hytt (stål)	8 695 kg
Skopvolym (rågad)	0,245 m ³
Svånghastighet	10,0 varv/min
Körhastighet	
1:a	2,7 km/h
2:a	5,2 km/h
Backtagningsförmåga	30°
Marktryck – hytt (gummi)	37,9 kPa
Marktryck – hytt (stål)	39,3 kPa
Skopans maximala brytkraft	46,7 kN
Armens maximala grävkraft (1 650 mm arm)	34,8 kN
Armens maximala grävkraft (1 810 mm arm)	32,9 kN
Armens maximala grävkraft (2 000 mm arm)	31,3 kN
Dragkraft	88,0 kN
Bomsvängvinkel (vänster/höger)	30°/15°

MOTOR

Modell	Yanmar/4TNV98CT
Nominell motoreffekt (ISO 14396)	51,6 kW/2 000 varv/min
Maximalt vridmoment	308 Nm/1 300 varv/min
Cylindervolym	3 318 ml
Generator	12 V – 0,96 kW
Batteri (IEC 60095-1)	12 V – 90 A·h

VÄTSKEVOLYMER

Motorns smörjsystem	9,4 l
Kylsystem	14,0 l
Bränsletankvolym	100,0 l
Hydraulbehållarens volym	71,0 l
Hydraulsystemets volym	147,0 l

HYDRAULSYSTEM

P1, P2	Variabel displacementpump
Flödeshastighet	74,0 l/min
Avlastningstryck	27,5 MPa
P3	Kugghjulspump
Flödeshastighet	59,0 l/min
Avlastningstryck	24,0 MPa
Serviceport 1	
Flödeshastighet	148,0 l/min
Hydraultryck	20,6 MPa
Serviceport 2	
Flödeshastighet	59,0 l/min
Hydraultryck	20,6 MPa
Serviceport 3	
Hydraultryck	20,6 MPa
Serviceport 4	
Flödeshastighet	59,0 l/min
Hydraultryck	20,6 MPa

SÄKERHET och HÄLSA

Vibrationsnivåer

Hand/arm	$\leq 2,5 \text{ m/s}^2$
Kropp	$\leq 0,5 \text{ m/s}^2$
Ljudnivå	
Ljudeffektnivå	LWA 99 dB



Multidisplay



Oöverträffad sikt



Schachtblad



Flerfunktionell knappsats

TB280FR bandgrävare

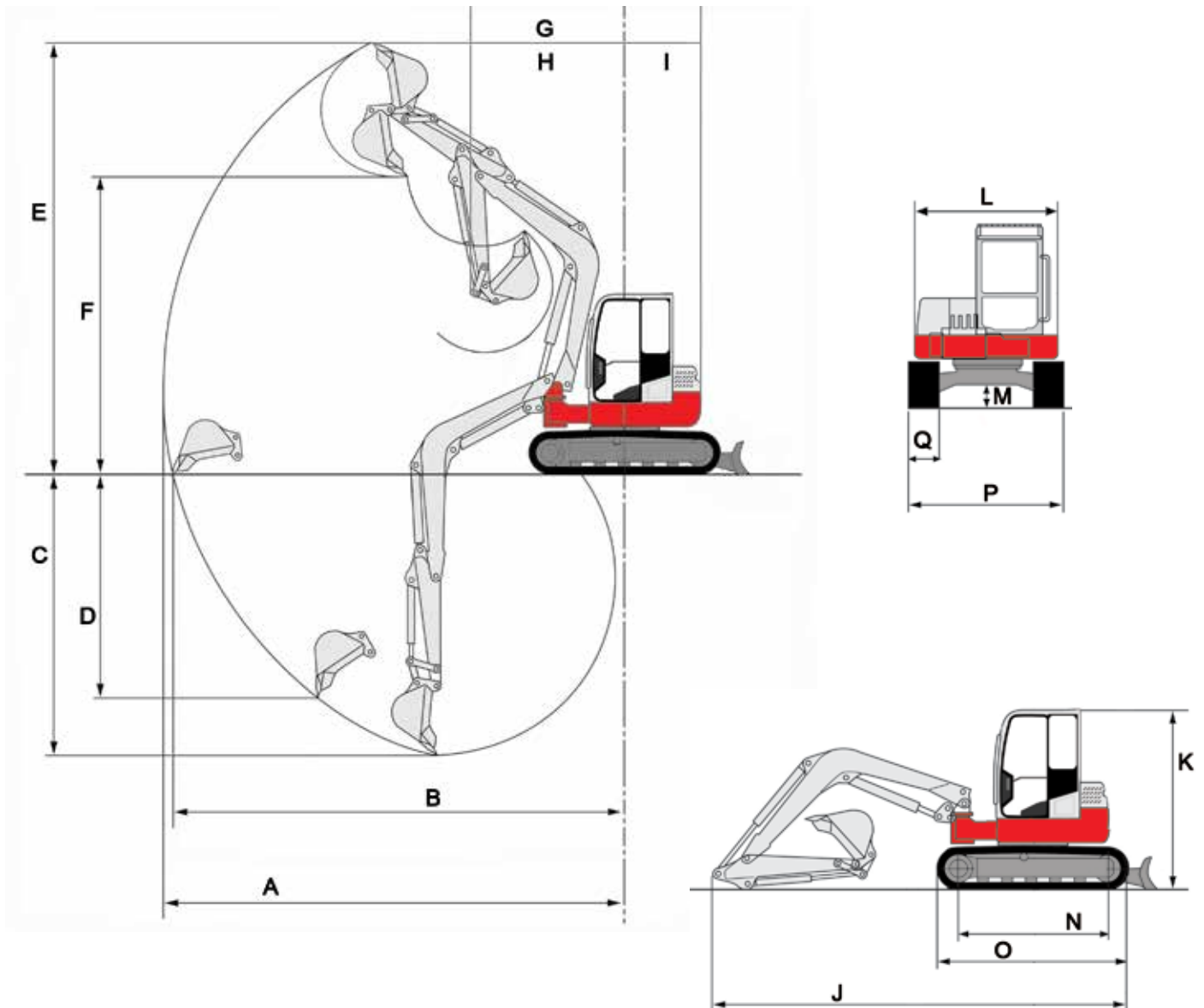

MASKINMÅTT	1 650 mm ARM	1 810 mm ARM	2 000 mm ARM
A Maximal räckvidd	6 870 mm	7 035 mm	7 195 mm
B Maximal räckvidd vid marknivå	6 715 mm	6 885 mm	7 045 mm
C Maximalt grävdjup	4 195 mm	4 375 mm	4 540 mm
D Maximalt vertikalt grävdjup	3 160 mm	3 330 mm	3 495 mm
E Maximal höjd på skärkant	6 280 mm	6 375 mm	6 465 mm
F Maximal tömningshöjd	4 295 mm	4 390 mm	4 480 mm
G Främre svängradie	2 835 mm	2 880 mm	2 880 mm
H Främre svängradie med bomförskjutning	1 610 mm	1 610 mm	1 610 mm
I Svängradie bakdel	1 280 mm	1 280 mm	1 280 mm
J Totallängd	6 160 mm	6 175 mm	6 285 mm
K Totalhöjd	2 725 mm	2 725 mm	2 725 mm
L Totalbredd överbyggnad	2 170 mm	2 170 mm	2 170 mm
M Markfrigång	315 mm	315 mm	315 mm
N Larvbandsram	2 210 mm	2 210 mm	2 210 mm
O Totallängd larvband	2 855 mm	2 855 mm	2 855 mm
P Totalbredd larvband	2 300 mm	2 300 mm	2 300 mm
Q Bredd bandplatta	450 mm	450 mm	450 mm

STRYKTÅLIG, KRAFTFULL, PÅLITLIG



Rymligt golv med fotstöd



Omslutande motvikt



3-flänsiga underrullar



Arbetslampor

TB280FR är en unik plattform som skiljer sig från konkurrenterna genom sin unika sidoförskjutbara bom (STS) och fulla rotationsförmåga (FR). En av de största fördelarna med STS-bommen är den oöverträffade sikten över redskapet och arbetsområdet. Denna konstruktion gör det även möjligt att skjuta bommen mitt på maskinen i helt upprätt läge så att maskinen kan göra en full rotation (FR) inom en mycket snäv radie. Det betyder att

maskinen kan arbeta inom samma begränsningar som en mindre 5-tonsmaskin för högre prestanda och produktivitet. Andra egenskaper är en uppdaterad hytt med interiör med personbilskomfort, multidisplay i färg, förinställningar för flera redskap med flöden som ställs in av föraren, hjälphydrauliketsar 1 och 2 som standard för en rad olika redskap, återfyllningsblad och fällbar hytt för lättåtkomlig service.



Fällbar hytt och stora, läsbara servicehuvar ger enkelt åtkomst för service och underhåll



© 2019 Takeuchi MFG. Co., Ltd. Med ensamrätt. I enlighet med vår policy för kontinuerlig förbättring kan specifikationer och egenskaper ändras utan föregående meddelande. Bilder kan visa tillval som inte ingår i standardutrustningen.

FORM: Specifikationsblad kompaktgrävare TB280FR – april 2019

TAKEUCHI[™]
From World First to World Leader

BANDGRÄVARE

takeuchi™

From World First to World Leader

TB280FR



Arbetsvikt: 8 500 kg