

HJULGRÄVARE

takeuchi™
From World First to World Leader

TB370W



Arbetsvikt: 7,900 kg

TUFF, KRAFTFULL, PÅLITLIG



8" Pekskärm



Intuitiv betjäning



Multifunktiongrepp (OPT)



Tryckjustering (OPT)

Hjulgrävaren TB370W är ett mycket mångsidigt alternativ som kombinerar kraftfull grävprestanda med vägegenskaper, vilket gör den idealisk för kortare projekt i snabbare tempo. TB370W har alla de unika fördelarna med en hjulförsedd enhet, inklusive högre körhastigheter och automatisk farthållare, som gör det möjligt för föraren att ställa in och justera körhastigheten genom att trycka på en knapp eller manövrera vippströmbrytaren (utrustad med multifunktionsgrepp som tillval), och har ett mer omfattande arbetsområde med en 2-delad bom med variabel vinkel, exakta hydrauliska funktioner med hjälp av ett lastkännande hydraulsystem och upp till fyra extra hydraulikretsar för förbättrad produktivitet. Dessutom kan en operatör välja sitt föredragna arbetsläge bland tre alternativ: standard, ECO och ECO plus. ECO Plus-läget ändrar automatiskt arbetsläget mellan standard och ECO beroende på dess belastning för bästa effektivitet och ECO-vänlig. Inuti hyttkonfigurationen finns en 8-tums multifunktionspekkskärm som ger föraren tillgång till en mängd olika funktioner, inklusive DAB-radio med Bluetooth-funktion och HVAC-inställningar. Välplacerade omkopplare säkerställer enkel åtkomst till de variabla funktionerna, och en snabbvalsfunktion kopplad till displayen hjälper till med operatörens intuitiva användning. Valfria multifunktionsgrepp gör det möjligt att tilldela de ofta använda funktionerna till knappar på den enligt ägarens önskemål.



Fullständig nydesignad interiör i personbilstil, med intuitiva manöverfunktioner

Produktegenskaper och specifikationer

MOTOR

- Uppfyller emissionskraven enligt EU steg V/EPA Tier 4
- DOC+DPF avgasefterbehandling
- Automatiskt bränsleluftningsystem
- Luftrenare med dubbla element
- Automatisk inbromsning
- Arbetslägen: Standard, ECO och ECO Plus (växlar automatiskt arbetsläge mellan standard och ECO beroende på belastningen)
- Säker start system för motor på vänster konsol
- Automatisk motoravstängning
- Bränslepump med rullsystem

ELEKTRISKA

- 8-tums multidisplay i färg
- Multikontrollpanel och Pulsationsbrytare
- E/H-reglage för schaktblad, bomsving och justeringscylinder
- LED lamppaket; höger kåpa, bom, framtill och baktill på hytten
- LED strålkastare, blinkers och backljus
-
- TFM (Takeuchi Fleet Management, GPS)
- Backkamera
- Arm Position Lamp (tillval)
- Back Buzzer (tillval)
- TSS (Takeuchi Security System, startspärr) (tillval)*
- 270° visning på skärmen (tillval)

FÖRARPLATS

- ROPS/TOPS/OPG (TOP Guard, nivå I)
- Luftfjädrande säte med värme
- Tiltbar ratt
- 2-tums rullbälte
- - Hytt med automatiskt klimatkontrollsystem, vindrutetorkare och spolare, takfönster, solskydd och DAB-radio med Bluetooth
- Smartphonehållare med USB-port
- Regnskydd (tillval)
- Takskyddssats OPG nivå II (tillval)
- Frontskydd OPG nivå II (tillval)

UNDERVAGN OCH RAM

- 2-hjulsstyrning (2WS)
- 7.50-15, 16 PR Dubbelhjul
- Automatisk farthållare
- Robust schaktblad
- Backventil för schaktblad
- Cylinderkåpa för schaktblad
- Stor omslutande motvikt
- Parkeringsbroms
- Låsning på mellanaxeln
- Differentialspärr
- Verktyglåda
- Stänkkuddars (tillval)
- Automatisk grävbroms (tillval)
- Utriggare (tillval)
- Cylinderkåpor för utriggare (tillval)
- Extra verktyglåda (tillval)

HYDRAULIK

- Lastkännande hydraulik
- Hydrauliska styrspakar
- Proportionalstyrning för serviceport 1
- Spärr för serviceport 1
- Proportionalstyrning för serviceport 2
- Serviceport 3 för snabbfäste (tillval)
- Proportionalstyrning för serviceport 4 (tillval)
- Oberoende serviceport 4 med multifunktionsgrepp (tillval)
- Hjälpkrets ansluten till armen
- Justerbart hjälpflöde för serviceport 1, 2 och 4
- Pilotackumulator
- Autotank för serviceport 1
- Serviceport Performance Package ; Automatisk tryckavlastning för SP1 & SP2, Tryckjustering för SP1 & SP2 och högtryck för SP1 (tillval)

ARBETSREDSKAP

- Tvådelad bom med variabel vinkel
- Dämpade bom-, arm- och svängcylindrar
- Bomsvängstopp
- Lasthållningsventil för bom med lyftarm
- Lasthållningsventil för arm
- Justeringscylinder för hållventil
- Lyftpunkt för skoplänkage (tillval)



Enkel serviceåtkomst med bredöppnande huvar



Uppfällbar hytt som ger utmärkt servicevänlighet

*Funktioner är inte tillgängliga i alla länder, så kontakta din Takeuchi-återförsäljare för mer information.

DRIFTSPRESTANDA		HYDRAULSYSTEM	
Arbetsvikt		Arbetsutrustning	
Endast med bakre schaktblad	7,555 kg	Flödeshastighet	160.0 L/min
med schaktblad och stödben	7,900 kg	Avlastningstryck	24.5 MPa
Skopvolym (Rogad)	0.180 m ³	Sväng	
Svånghastighet	8.8 min ⁻¹	Flödeshastighet	46.2 L/min
Körhastighet		Avlastningstryck	26.0 MPa
Låg hastighet 1	2.8 km/h	Körning	
Hög hastighet 1	10.0 km/h	Flödeshastighet	80.0 L/min
Låg hastighet 2	6.5 km/h	Avlastningstryck	35.0 MPa
Hög hastighet 2	29.6 km/h	Serviceport 1	
Backtagningsförmåga	30°	Flödeshastighet	120.0 L/min
Skopans maximala brytkraft	48.4 kN	Hydraultryck	21.0 MPa
Armens maximala grävkraft	29.4 kN	Hydraultryck (tillval)	24.0 MPa
Dragkraft	61.7 kN	Serviceport 2	
Bomsvängvinkel (vänster/höger)	79° / 51°	Flödeshastighet	55.0 L/min
		Hydraultryck	21.0 MPa
		Serviceport 3	
		Hydraultryck	21.0 MPa
		Serviceport 4	
		Flödeshastighet	55.0 L/min
		Hydraultryck	21.0 MPa
		SÄKERHET och HÄLSA	
		Vibrationsnivåer	
		Hand / Arm	≤ 2.5 m/s ²
		Kropp	≤ 0.5 m/s ²
		Ljudnivå	
		Ljudeffektnivå	L _{WA} 97 dB
ENGINE			
Modell	Kubota / V2607-TE5AB		
Nominella prestanda (ISO 14396)	54.6 kW / 2,700 min ⁻¹		
Maximalt vridmoment	221.7 Nm / 1,600 min ⁻¹		
Cylindervolym	2,615 ml		
Generator	12V - 1.08 kW		
Batteri (IEC 60095-1)	12V - 90 A·h		
FLUID CAPACITY			
Motorns smörjsystem	10.2 L		
Kylsystem	12.0 L		
Bränsletankvolym	110.0 L		
Hydraulbehållarens volym	65.5 L		
Hydraulsystemets volym	149.0 L		



Skjutfönster på dörren



Automatisk farthållare



270° View Monitor (OPT)



Lutbart takskydd (OPT)

TB370W Hjulgrävare

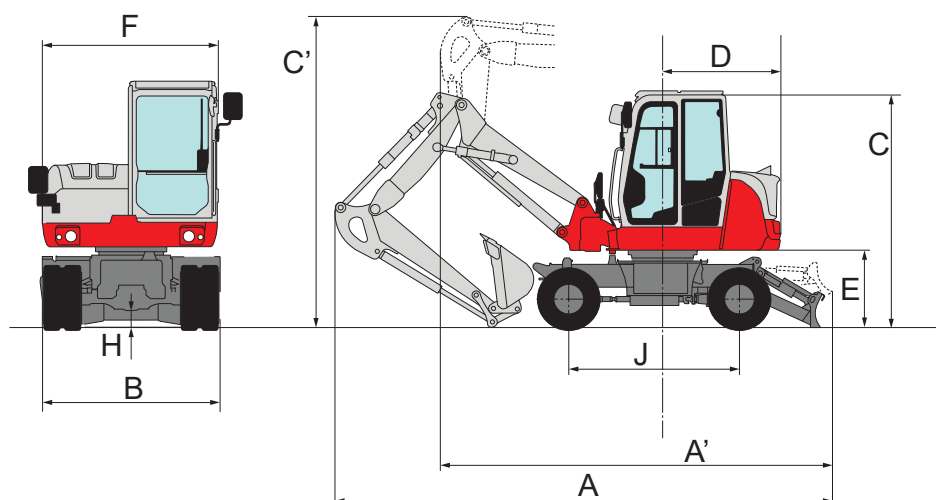

Endast schaktblad

Schaktblad och stödben

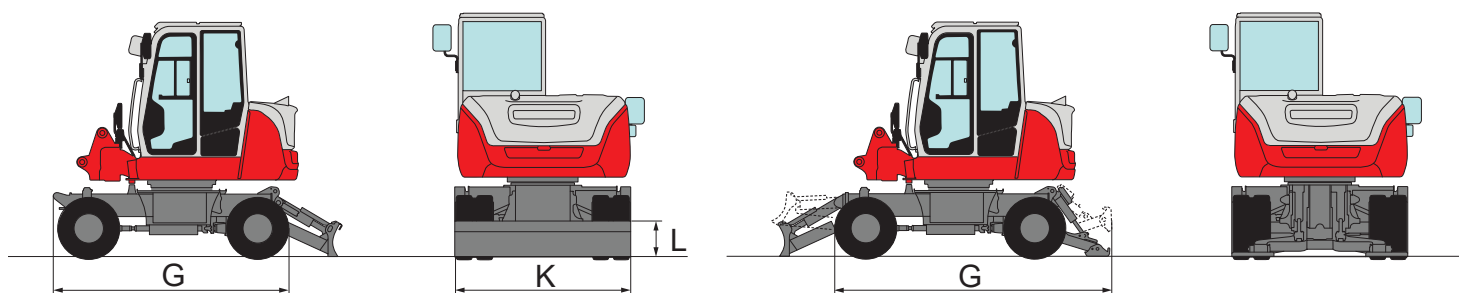

MASKINMÅTT

A Total längd	* 6,025 mm / 6,350 mm
A' Total längd (Väggörande hållning)	* 4,770 mm / 4,625 mm
B Totalbredd	2,100 mm
C Totalhöjd	** 2,890 mm / 2,920 mm
C' Totalhöjd (Väggörande hållning)	3,830 mm
D Svängradie	1,450 mm
E Fri höjd under övervagnen	955 mm
F Överbyggnadens totalhöjd	2,060 mm
G Totallängd på underredet	* 2,925 mm / 3,440 mm
H Markfrigång för underredet	205 mm
J Hjulbas	2,100 mm
K Schaktbladens bredd	2,100 mm
L Schaktbladens höjd	430 mm

* Maskiner med schaktblad endast / Maskiner med schaktblad och stödben

** Maskiner utan taksydd / Maskiner med taksydd

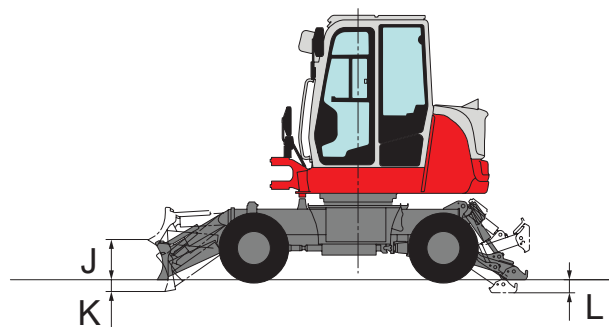
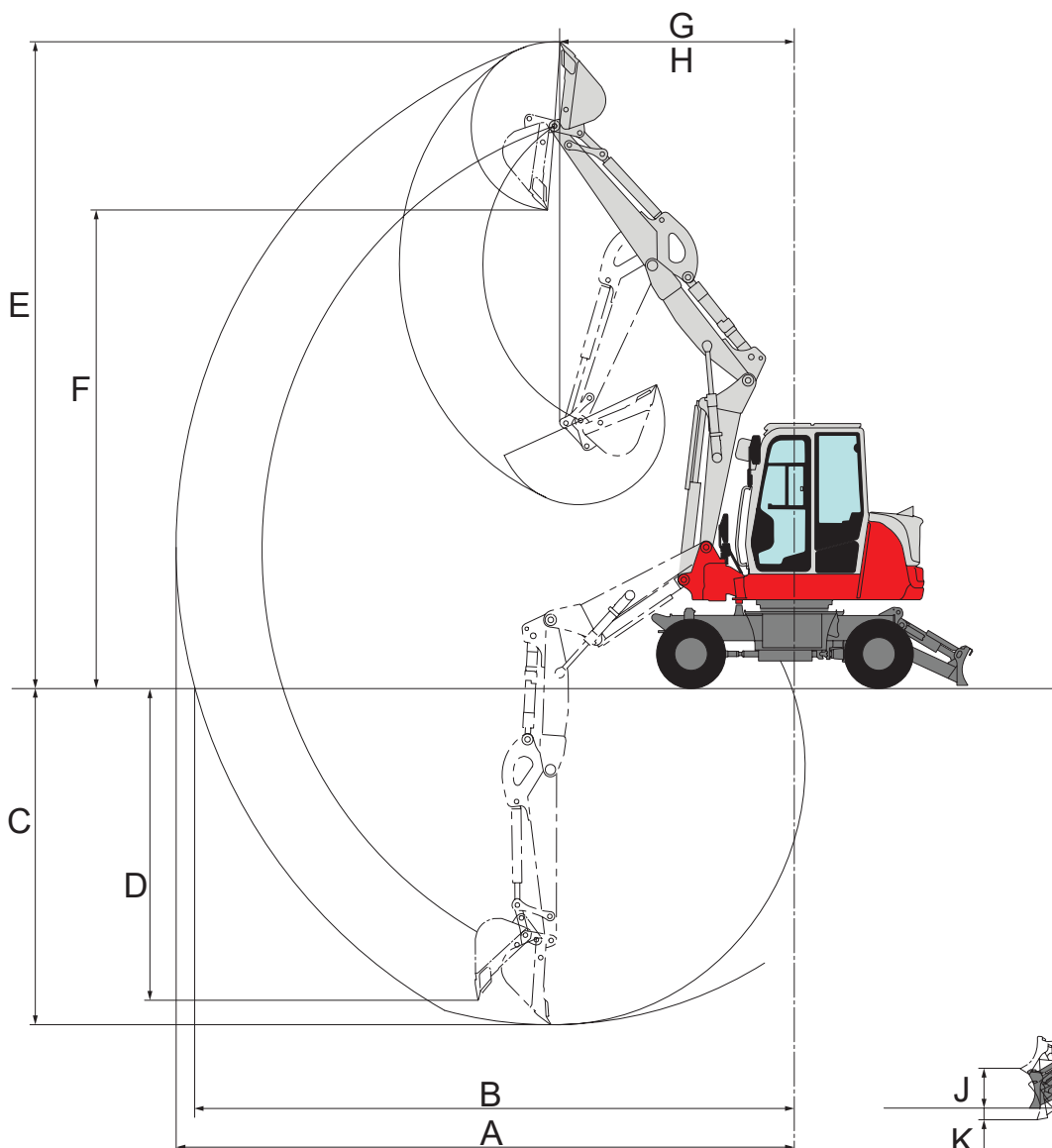

ARBETSDIMENSIONER

A	Maximal räckvidd	6,905 mm
B	Maximal räckvidd vid marknivå	6,705 mm
C	Maximalt grävdjup	3,775 mm
D	Maximalt vertikalt grävdjup	3,505 mm
E	Maximal höjd på skärkant	7,160 mm
F	Maximal tömningshöjd	5,290 mm
G	Främre svängradie	2,420 mm
H	Främre svängradie med bomförskjutning (vänster / höger)	2,265 mm / 1,890 mm
J	Maximal lyfthöjd för schacktblad	445 mm
K	Maximal nedsänkingshöjd för schacktblad	130 mm
L	Stödbenets maximala sänkingshöjd	145 mm